



**RENAULT**  
Passion for life

új  
Renault MEGANE R.S.











## A génjeibe kódolt sportosság

Az Új MEGANE R.S. erőteljes és sportos dizájnya tökéletesen tükrözi a magas teljesítményt és a benne rejlő technológiákat. A gépkocsi eleje vonzza a tekinteteket a 60 mm-rel kiszélesített sárvédő elemeknek, a lökhárító Forma 1-ből kölcsönzött légtelítő lamellájának, valamint a többfunkciós R.S. Vision LED világításnak köszönhetően. Határozott vonalú kerékjáratí ívek, széles hátsó diffúzor, középen kivezetett kipufogóvég, légellenállást csökkentő alsó küszöbelemek, valamint 18" vagy 19"-os kerekek erősítik a dinamikus megjelenést. Az Új MEGANE R.S. felébreszti az autóversenyzői ösztönöket!











## A vezetési élmény esszenciája

Az Új MEGANE R.S. utastere nem rejt el a sportos jellegét. A vörös díszítések felkeltik a figyelmet és azonnal vágyat ébresztenek, hogy a kormány mögé kerüljünk. Az integrált fejtámlával rendelkező első sportülések szövet vagy Alcantara® kárpittal rendelhetőek, hogy hangsúlyozzák az autó belterének sportosságát és tökéletes oldaltartást biztosítsanak a legélesebb kanyarokban is. A műszerfalról könnyen leolvashatók a vezetési adatok, az egyedi kormány kezelőszervei mindig kézre állnak, a pedálok és a lábtartók alumínium borítása sportos hangulatot áraszt. Az Új MEGANE R.S. egy temperamentumos autó!





## 40 szenvedélyes év az autósportban

A Renault modellek 40 éve élén járnak az autósportban. Az Új MEGANE R.S.-ben rendelkezésre álló megoldásokat a tervezőmérnökök először a versenypályán tesztelték. Lehetetlen az összes elemet felsorolni, amelyek a kivételesen sportos múltunkból származnak – kiemelt energiahatékonyság, kiváló fékek, úttartás, megbízható mechanikai alkatrészek, és ezen kívül az elektronikus fedélzeti rendszerek, a kormány mögött elhelyezett sebességváltó fülek vagy akár a Launch Control funkció!





Nico Hülkenberg,  
a Renault Sport Formula One™ Team pilótája





1.

## Hatékonyág és kiemelkedő teljesítmény

Az Új MEGANE R.S. számos, a kategóriájában kiemelkedő szintű technológiával rendelkezik, valamint olyan vezetéstámogató rendszerekkel, amelyek minden helyzetben és minden útburkolaton bevetethők. Köszönhető mindez a Renault Sport kivételes szakmai tudásának, amelyet a márka az autóversenyeken alkalmazott sporttechnológiáknak a sorozatgyártásban történő meghonosításával valósított meg.

**1. Hidraulikus véghelyzeti ütközővel ellátott felfüggesztés.** A hidraulikus véghelyzeti ütközővel szerelt lengéscsillapítók alkalmazása azt eredményezi, hogy a futómű felfüggesztései hatékonyabban nyelnek el mindenféle útegyenetlenséget. Ez a megoldás szenzációs hatást eredményez az autózás, a kényelem és a teljesítmény tekintetében.

**2. Új, Torsen® típusú, részlegesen önzáró (sperr) differenciálmű.** A CUP futóművel együtt lehetővé teszi a nyomatkátadás aszimmetria-tartományának növelését gyorsulás és fékezés közben, ami növeli a hajtáslánc hatékonyságát és a kanyarodási sebességet.



Gyorsulás

Lassulás/fékezés

2.

4-hengeres motor  
1,8 l – 280 LE / 390 Nm

R.S. MONITOR rendszer  
(fedélzeti telemetria)

R.S. Vision  
multifunkciós  
világítási rendszer

Önálló függőcsapszeges  
tengelycsonk állvány

Hidraulikus véghelyzeti  
ütközővel ellátott  
lengéscsillapítók

Részlegesen önzáró  
(sperr) differenciálmű  
(CUP futómű)

4CONTROL®  
rendszer

Manuális és dupla  
kuplungos EDC  
automata sebességváltó

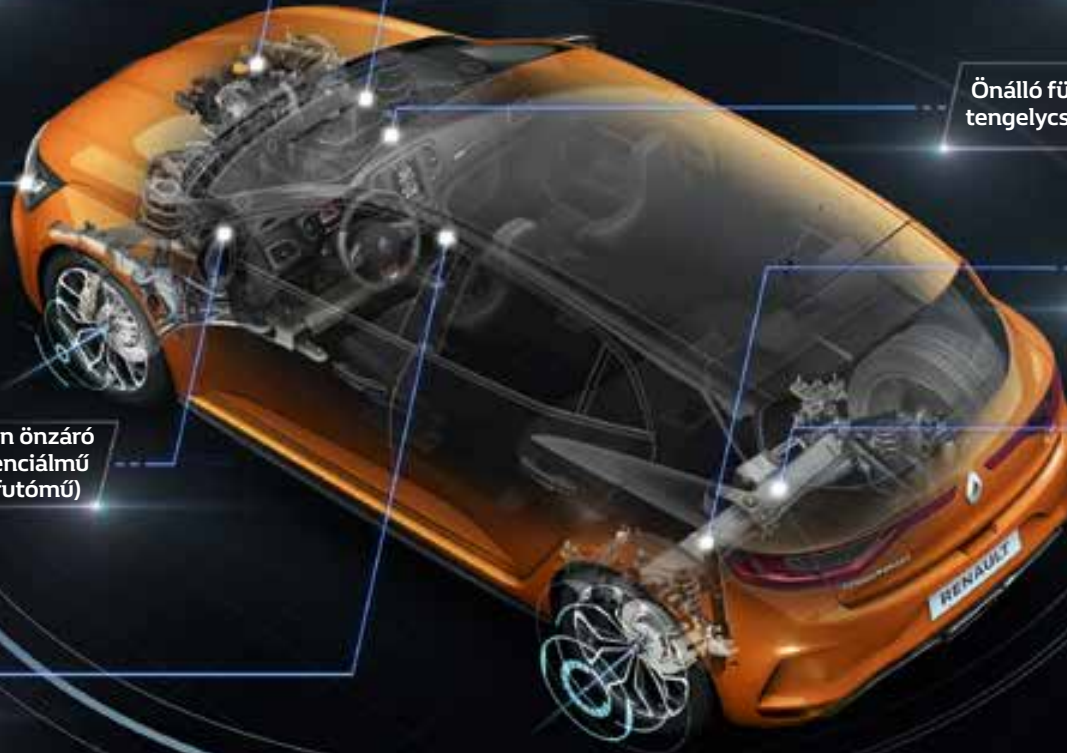





## Dinamizmus és stabilitás

Ideális kanyarív, optimális úttartás – a 4CONTROL® technológia a négy kormányzott kerékkal a precizitást és a vezetési biztonságot teremti meg. Alacsony sebességnél a rendszer a hátsó kerekeket az első kerekekhez képest az ellenkező irányba fordítja. 60 km/h-nál nagyobb sebességnél (Race módban 100 km/h felett) mind a négy kerék egy irányba fordul. Ez tökéletes irányítást tesz lehetővé.

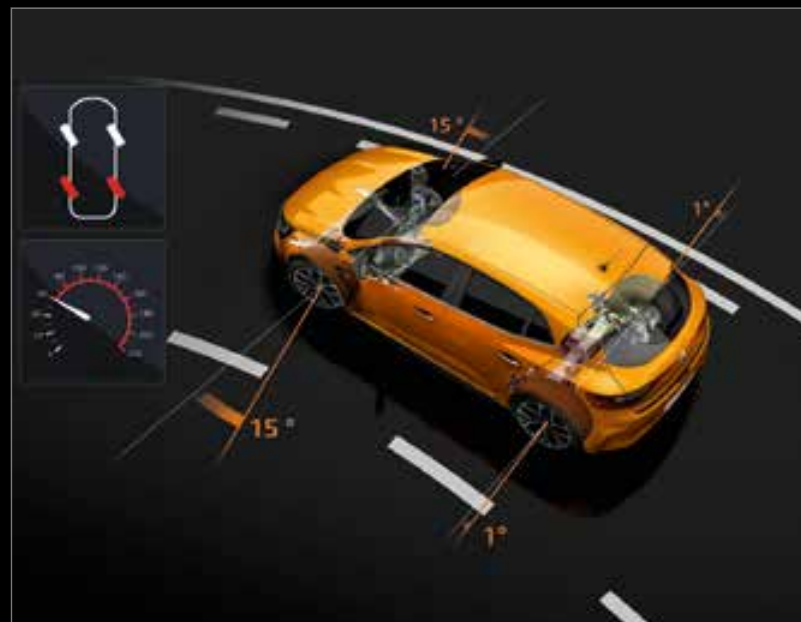
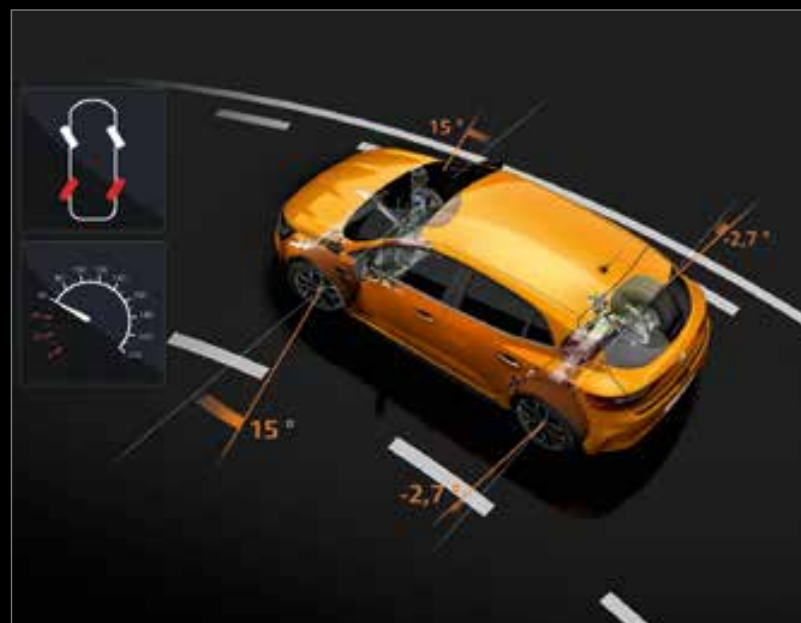







## Kövesse, elemezze és ossza meg eredményeit!

A versenyzői tehetsége megérdemli a felismerést, az elemzést és az elismerést! Az R.S. MONITOR fedélzeti telemetria rendszerrel az R-LINK 2® képernyőjén valós időben követheti a gépkocsi paramétereinek, valamint a vezető reakcióinak változását. Az új R.S. MONITOR EXPERT telemetria rendszer ezen kívül lehetővé teszi a pályán történő események rögzítését, az R.S. MONITOR rendszerből érkező adatokkal való összekapcsolását és a videó megosztását a közösségi oldalakon. Ezt az elemzést kiegészítheti és összehasonlíthatja az összes eredményével a [www.renaultsport.com/rsreplay](http://www.renaultsport.com/rsreplay) oldalon.

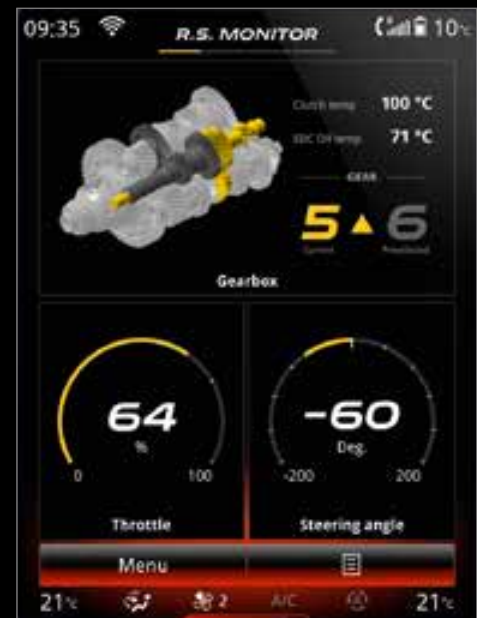



## Race mód: cél a „pole position”!

Használja az R.S. Drive rendszert a vezetési módok kiválasztásához (a sebességváltó és az ESC menetstabilizátor működési jellemzőinek módosítására, a kormányzás és a gázpedál érzékenységének beállítására) akár egyetlen gombnyomással! A gyors sebességváltáshoz vegye igénybe a kormány mögötti váltófüleket (csak EDC váltó esetén): a versenypályákról ismert Launch Control funkcióval megízlelheti a Grand Prix starttal járó felfokozott érzelmeket. Ha bal lábát a féken és eközben jobb lábát a gázpedálon tartja, majd felengedi a fékpedált, lélegzetelállító adrenalin löketet élhet át!



### Launch control







## Sportos és biztonságos

Az Új MEGANE R.S. sportos génjei – számos vezetéstámogató rendszerének köszönhetően – nagyfokú biztonságot is hordoznak.

A modell felszereltségéhez az alábbiak tartozhatnak: head-up display, parkolást segítő rendszerek, sebességtűllépésre figyelmeztető rendszer és aktív vészfékező rendszer. Lenyűgöző arzenál!

### 1. R.S. Vision multifunkciós világítási rendszer.

A helyzetjelző lámpa, a távolsági fényszórók, a ködlámpák és a kanyarfény egyedülálló, egy lámpatestbe szerelt egysége kiváló láthatóságot biztosít.

**2. Holttérfigyelő rendszer.** Észreveszi más járművek jelenlétét a holtterekben és figyelmezteti a járművezetőt az oldalsó tükörben lévő jelzőfények segítségével.

**3. Sávelhagyásra figyelmeztető rendszer.** A riasztás 70 km/h felett aktiválódik, ha irányjelzők használata nélkül lépi át a sávelválasztó vonalat.



## Választható színek

Pezsgő narancs\*



Sirius sárga\*



Lángvörös\*\*



Jégfehér\*\*\*



- \* Egyedi R.S. metálfényezés.
- \*\* Speciális metálfényezés.
- \*\*\* Nem metál fényezés.

A képeken az Új MEGANE R.S. opcionális felszereltséggel látható.



Platinaszürke



Titánium szürke



Gyöngyházfehér\*\*



Fekete gyémánt



# Felszereltség



A képen látható Új MEGANE R.S. TCe 280 motorral és több opcionális felszereléssel (többek között 8,7" érintőképernyős R-LINK 2® multimédia rendszerrel, head-up displayvel, R.S. MONITOR rendszerrel, Alcantara® kárpitozással és R.S. kormányval) rendelkezik.

- 4CONTROL® rendszer 4 kormányzott kerékkel
- SPORT futómű 4 hidraulikus véghelyzeti ütközővel
- R.S. Drive gomb
- Launch Control és Multi Change Down funkció (csak EDC automata sebességváltóval)
- ABS + vészfékasszisztens rendszer (EBA)
- Dinamikus menetstabilizátor (ESC)
- Emelkedőn elindulást segítő rendszer (HSA)
- Sávelhagyásra figyelmeztető rendszer
- Sebességkorlátozó táblákat felismerő rendszer sebességtüllépés-jelzővel
- Keréknyomás ellenőrző rendszer
- Mechanikus kézifék (TCe 280) vagy Elektromos parkolófék (TCe 280 EDC)
- Vezető- és utasoldali frontlégszák (utasoldalon kikapcsolható)
- Oldallégszákok elöl mellkasvédelemmel
- Függönylégszákok

- Tempomat sebességszabályozó és -korlátozó funkcióval
- 3 pontos biztonsági övek az első és a hátsó üléseken
- Integrált fejtámlák az első üléseken
- Magasságban állítható fejtámlák hátul
- ISOFIX gyermekülés rögzítési pontok a hátsó szélső üléseken
- Kétfázisú automata klímaberendezés
- Eső- és fényérzékelők
- Automata Renault Kártya
- Tolatóradar
- R-LINK 2® online navigációs és multimédia rendszer, teljes Európa-térkép, digitális (DAB) rádió Bluetooth® telefonkihangosítóval, USB/Jack csatlakozók, 7" érintőképernyő
- MULTI-SENSE® rendszer\*
- Ambient Lighting belső hangulatvilágítás\*\*
- Elektromosan állítható, fűthető és behajtható külső tükrök
- Elektrokrom belső visszapillantó tükrök

- 7" színes TFT műszeregység
- Elektromos ablakemelők elöl és hátul
- Középső konzol hosszirányban állítható könyöklővel, tárolórekeszsel és két pohártartóval (TCe 280) vagy fedett tároló/pohártartóval (TCe 280 EDC)
- Magasságban és mélységben állítható bőrkormány
- R.S. szövet kárpitozás
- Magasságban állítható vezetőülés manuális deréktámasszal
- Magasságban állítható utasülés
- 1/3 -2/3 arányban dönthető hátsó üléstámla kihajtható kartámasszal, pohártartóval
- Első lökhárító méhejt-szerkezetű hűtőráccsal, Forma-1-es légtérelő lamellával és R.S. logóval
- Szélesített első és hátsó sárvédő elemek
- Visszapillantó tükrök csillogó fekete színben
- Króm díszítés az oldalsó ablakokon
- Oldalsó légebeömlők
- Króm betétek Renault Sport jelölésekkel

- Kisebb légellenállású oldalsó küszöbelemek
- Hátsó diffúzor közepén kivezetett kipufogóvéggel
- Sport első ülések R.S. logóval a fejtámlákon
- Renault Sport küszöbborítás az első ajtóknál
- Egyedi, nappabőr kormány, kapcsolókkal és R.S. logóval
- Alumínium burkolat a pedálokon és a lábtartón
- Műszerfali díszléc Renault Sport logóval
- Full LED „Pure Vision” első fényszórók
- LED „Edge Light” nappali menetfény
- R.S. Vision multifunkciós világítás
- LED 3D „Edge Light” hátsó lámpa (állandóan világít)
- Sötétített hátsó és hátsó-oldalsó ablakok
- Defektjavító készlet
- Riasztó előkészítés
- 18"-os könnyűfém keréktárcsák

\* 5 vezetési mód: Komfort, Egyéni, Normál, Sport, Race.

\*\* A teljes hangulatvilágítás Elektromos parkolófék esetén elérhető.





## Keréktárcsák



18" könnyűfém  
ESTORIL keréktárcsák



19" könnyűfém ezüst-fekete  
INTERLAGOS keréktárcsák



19" könnyűfém fekete  
INTERLAGOS keréktárcsák

## Méreték

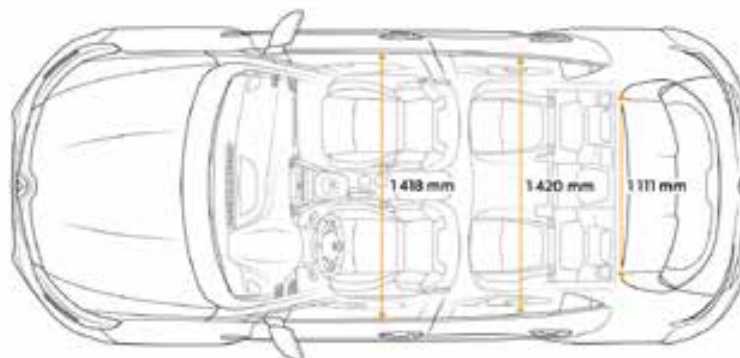
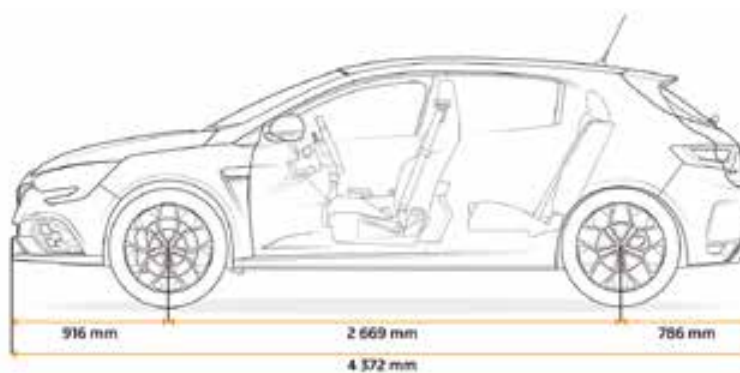
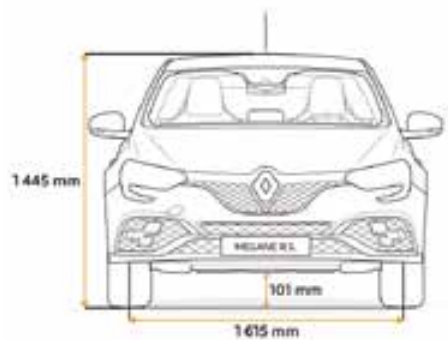

# Műszaki adatok

MOTOR	TCe 280	TCe 280 EDC
Üzemanyag	benzin	benzin
Kibocsátási norma	Euro 6	Euro 6
Sebességváltó típusa	manuális 6-sebességes	dupla kuplungos EDC automata 6-sebességes
Motor típusa	4-hengeres, turbófeltöltéssel, közvetlen üzemanyag-befecskendezéssel	4-hengeres, turbófeltöltéssel, közvetlen üzemanyag-befecskendezéssel
Lökettérfogat (cm <sup>3</sup> )	1798	1798
Furat × löket (mm)	79,7 × 90,1	79,7 × 90,1
Hengerek / szelepek száma	4 / 16	4 / 16
Legnagyobb teljesítmény LE (CEE)	280 LE / 205 kW – 6000 fordulat/percnél	280 LE / 205 kW – 6000 fordulat/percnél
Legnagyobb nyomaték Nm (CEE)	390 Nm – 2400 fordulat/percnél	390 Nm – 2400 fordulat/percnél
Átvitel típusa	lánc	lánc
Stop & Start	igen	igen

## TELJESÍTMÉNY

Légellenállási együttható SCx (m <sup>2</sup> )	0,78	0,78
Legnagyobb sebesség (km/h)	255	255
400 m álló rajttal (mp)	14	14
1000 m álló rajttal (mp)	25	25
0-100 km/h (mp)	5,8	5,8

## ÜZEMANYAG-FOGYASZTÁS ÉS CO<sub>2</sub>-KIBOCSÁTÁS\*

CO <sub>2</sub> vegyes ciklusban (g/km) – NEDC	161 (18") / 163 (19")	155 (18") / 158 (19")
Vegyes fogyasztás (l/100 km) – NEDC	7,2 (18" és 19")	6,9 (18") / 7,0 (19")
Városi fogyasztás (l/100 km) – NEDC	9,2 (18" és 19")	8,4 (18") / 8,5 (19")
Országúti fogyasztás (l/100 km) – NEDC	6,0 (18") / 6,1 (19")	6,0 (18") / 6,2 (19")
Üzemanyag tank mérete (l)	50	50

## KORMÁNYZÁS ÉS FELÜGGESZTÉS

Változó rásegítésű elektromos szervokormány	igen	igen
R-EPS - Elektromechanikus szervokormány	igen	igen
Fordulókör átmérője járdák között (m, 5 km/h sebességen)	10,3	10,3

## FÉKRENDSZER

Elöl: hűtött féktárcsa, Ø (mm)	355	355
Hátul: féktárcsa, Ø (mm)	290	290

## KEREKEK ÉS GUMIABRONCSOK

Keréktárcsák (")	J18/19
Elérhető gumiabroncs méretek	235/40 R18; 245/35 R19

## TÖMEG (kg)\*\*

Menetkész tömeg	1407	1430
Megengedett maximális össztömeg	1905	1930

\* Az Új Renault MEGANE R.S. különböző változatainak üzemanyag-fogyasztása (vegyes ciklusban) 6,9-7,2 l/100 km között, a CO<sub>2</sub>-kibocsátás pedig 155-163 g/km között. A feltüntetett üzemanyag-fogyasztás illetve CO<sub>2</sub>-kibocsátás a mindenkor hatályos szabályok által előírt mérések eredményei, melyek adott paraméterekkel rendelkező gépkocsik esetében az azonos feltételek melletti összehasonlítás alapjául szolgálnak. Az általános fogyasztás eltérhet ezen értékektől a vezetési stílus, a gépkocsi terhelése, az időjárási viszonyok továbbá az útvonalválasztás függvényében.

A Renault Csoport a Driving ECO2 program keretén belül az autót olyan megoldásokkal kínálja, amelyek segítik a vezetőt a gazdaságos és környezetkímélő vezetés aktív befolyásolásában, és ezáltal hozzájárulnak a környezet védelméhez.

A Renault Csoport autói emellett a környezetvédelemre vonatkozó előírásoknak megfelelően készülnek, újrahaznosításból származó alkatrészek és anyagok felhasználásával. A Renault által gyártott gépjárművek minden esetben a törvények által kívánt mértékben újrahaznosíthatók. Az újrahaznosítással kapcsolatos állásfoglalás és a kapcsolódó dokumentumok megtekinthetők és letölthetők a [www.renault.hu](http://www.renault.hu) oldalról.

\*\* A feltüntetett tömegek az opciók nélküli alapváltozatra vonatkoznak, és az autó kivetelétől függően változhatnak.

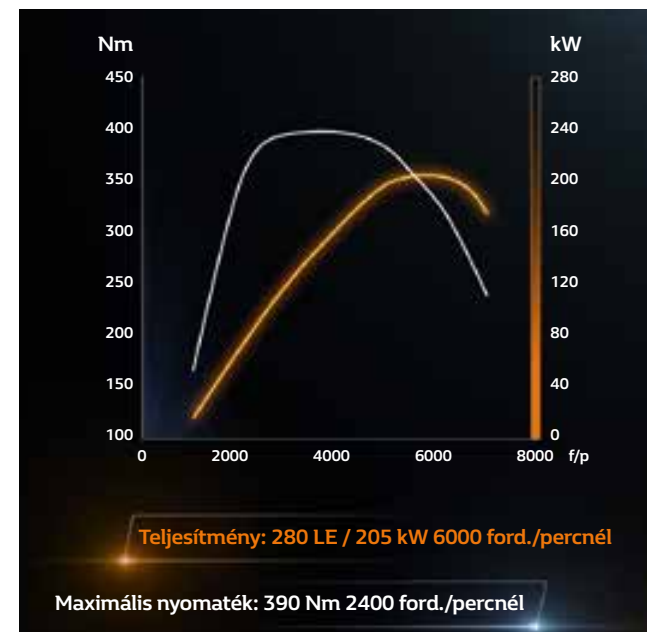





**1. Cápauszony antenna.** Tökéletesen illeszkedik az Új MEGANE R.S. formájához, kiemeli sportos karakterét, és fokozza eleganciáját.

**2. Textil szőnyegek.** A kifejezetten a modellhez tervezett, R.S. emblémával díszített, két patenettel ellátott szőnyeg kiválóan védi a padlót és könnyen tisztítható.

**3. Könnyűfém keréktárcsák.** A Renault felnik egyedülálló választéka kiemeli az autó sportos stílusát, amely egyedi megjelenést és nagyfokú biztonságot nyújt az úton. Biztonsági csavarjai ellenállnak az erőhatásoknak és megakadályozzák a kötések fellazulását.

**4. Szelepsapka.** Megvédi a kerékszelepet az ütésektől, ezen kívül az autó testreszabásának további eleme is lehet.

**5. GoPro kamera tartó.** Telepítse GoPro kameráját a fedélzetre! Rögzítheti a szélvédőre vagy a műszerfalra is a tapadókorongja segítségével. Az erre a célra szolgáló bilincsekkel a kormánykerékre is szerelhető. A kamerának köszönhetően felveheti a pályaútvonalát és rögzítheti a lélegzetelállító pillanatokat.

**6. Riasztó.** A nagyobb nyugalom megteremtésére tervezték. Hatékonyan csökkenti az autó és a benne lévő értékek ellopásának kockázatát. A belső térérzékelő jelzi a nyitási kísérleteket és a csomagtartón belüli mozgásokat.



Fedezze fel a Renault MEGANE R.S.-t  
a **renault.hu** oldalon!

A jelen prospektusban szereplő termékek és az azokkal kapcsolatos valamennyi információ a nyomtatás időpontjában hatályos állapotot tükrözik. A jelen prospektus RENAULT előszériák és prototípusok alapján készült. A termékek folyamatos tökéletesítési programjára tekintettel a Renault Hungária Kft. fenntartja annak jogát, hogy bármikor módosítsa a jelen prospektusban szereplő termékekkel kapcsolatos információkat. A Renault Hungária Kft. az esetleges módosításokat a lehető legrövidebb időn belül jelzi a RENAULT márkakereskedéseknek. Az adott gépjárművek verziói az értékesítés helyétől függően különbözőek lehetnek, mivel bizonyos felszereltségek (szériafelszerelésként, opcióként vagy tartozékként) nem állnak rendelkezésre valamennyi országban. A hatályos és pontos tájékoztatás érdekében kérjük, vegye fel a kapcsolatot bármely RENAULT márkakereskedéssel. A nyomtatási technikák korlátai miatt a jelen prospektusban bemutatott színek kissé eltérhetnek a gépjárművek valódi színeitől vagy az azok belsejében használt anyagok színeitől. A jelen prospektus szerinti tájékoztatás nem teljes körű, és nem minősül ajánlattételnek. A jelen kiadványban található képek illusztrációk. A jelen prospektus bármely részének – bármely formában és bármely módszerrel történő – sokszorosításához és közzétételéhez a Renault Hungária Kft. előzetes, írásos engedélyre van szüksége.

**elf** A Renault ajánlásával

Fotó: P. Curtet, X. Querel, A. Klein, © Renault Design, © Renault Marketing 3D-Commerce.  
2018.06.