



A standard és választható felszereltségek országonként eltérőek lehetnek. Kérjük, érdeklődjön márkakereskedőjénél, mert előfordulhat, hogy az illusztrációkon olyan felszereltségű modellek láthatók, amelyek nem kaphatók az Ön országában. A Magyar Suzuki Zrt. fenntartja a jogot az árak, színek, anyagok, felszereltségek, specifikációk és modellek előzetes értesítés nélküli megváltoztatására, valamint bizonyos modellek értékesítésének megszüntetésére. A katalógusban szereplő információk tájékoztató jellegűek.



# VITARA





# Szabadság összkerékhajtással

A Vitara maga a szabadság.

A Suzuki fejlett hibrid technológiájával hajtva ez a 4x4-es SUV elvisz bárhová, amikor csak akarsz. Lenyűgöző teljesítményével, könnyű vezethetőségével és fantasztikus megjelenésével minden egyes alkalommal, amikor ráteszed a kezed a kormányra, azonnal átjár a vezetés szintiszta öröme.

VITARA



# Szabadság összkerékhajtással



A Vitarával stílusosan fedezheted fel a világot!  
Az erőteljes zongoralakk-fekete hűtőrácsból, a formás első sárvédőktől és az elkeskenyedő fényszóróktól kezdve a felfelé ívelő karosszéria-vonalvezetésen és az autentikus SUV-stíluson át a sportos körvonalakig a Vitarát mozgásra tervezték. Már a látványa is a szabadság érzésével tölt el, ami arra készletet, hogy egyedül vágj neki a vadon felfedezésének.





# Szabadság

# összkerékhajtással

A Vitarát könnyű kezelhetősége és kiváló kormányozhatósága miatt örömmel vezetni. Erőteljes, de üzemanyag-takarékos motorjával és hibrid hajtásrendszerével olyan vezetési élményt nyújt, amely tökéletesen megfelel az aktív életmódnak. Az újfajta szabadságérzettel párosulva a Vitara lehetővé teszi, hogy az élet minden pillanatát egy kicsit jobban élvezhesd.





# Szabadság összkerékhajtással



A fejlett ALLGRIP SELECT összkerékhajtási rendszernek köszönhetően a Vitarával magabiztosan vágysz neki a kanyargós hegyi utaknak és a zord terepek rossz időjárási körülmények között is. Ha pedig készen állsz a kalandra, a Vitarával szabadon élvezheted a természet csodáit, és teljes odaadással hódolhatsz a szenvedélyednek.





# Szabadság összkerékhajtással



Ha valami újat szeretnél megtapasztalni, a Vitara készen áll arra, hogy utat mutasson. Fejlett biztonsági rendszerekkel és prémium felszereltségű utastérrel rendelkezik, hogy biztosítsa számodra a kiemelkedő kényelmet és a teljes nyugalmat. Lazíts hát egy különleges útitárssal, és utazzátok be a világot az összkerékhajtás nyújtotta szabadság jegyében, olyan emlékeket szerezve, amelyekre egy életen át szívesen gondoltok majd vissza.



# ALLGRIP SELECT



## A vezető által választható négy üzemmód

Az ALLGRIP SELECT esetében a középkonzolon található egyszerű nyomó- és forgótárcsa segítségével választhatsz az Auto, Sport, Snow és Lock üzemmódok közül. Az egyértelmű megerősítés érdekében a kiválasztott üzemmód a műszeregység közepén található színes multiinformációs kijelzőn is megjelenik.

# Teljesítmény

Ami a teljesítményt illeti, a Vitara számos utat kínál, hogy kiélvezhesd a szabadságot, minden terepen. Az ALLGRIP SELECT négyféle összerékhajtási módjával és a kétféle motorkonfigurációval – hibrid 140V és lágy hibrid 48V – többféleképpen is élvezheted a hibrid rendszer nyújtotta üzemanyag-hatékonyságot és az azonnali gyorsulást.



### Auto üzemmód

Normál vezetési körülmények között az üzemanyag-takarékosságot helyezi előtérbe, és a kerekek kipörgéskor 4WD-re kapcsol.



### Sport üzemmód

Optimalizálja a gyorsítási reakciót, és több nyomatékot juttat a hátsó kerekre a teljesítmény fokozása érdekében kanyarodáskor.



### Snow üzemmód

Optimalizálja az autóban található vezérlőrendszereket, hogy javítsa a tapadást és a stabilitást havas utakon és más csúszós felületeken.

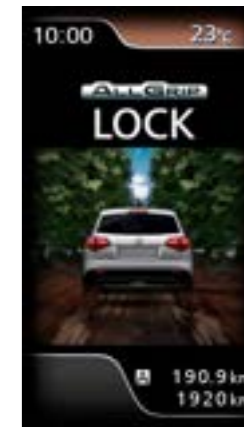

### Lock üzemmód

Zárja a differenciálművet, és optimalizálja a vezérlőrendszereket, így segíti a jármű kijutását a mély hóból, sárból vagy homokból. (60 km/h feletti sebességnél automatikusan Snow módba kapcsol.)



## HIBRID 140V



### 1.5 DUALJET motor

Az 1,5 literes DUALJET motor dupla üzemanyag-befecskendező rendszerrel rendelkezik, amely hozzájárul a hőhatásfok növeléséhez. A motor emellett magas üzemanyag-hatékonyságot biztosít alacsony károsanyag-kibocsátás mellett, valamint kiváló nyomatékleadást a teljes fordulatszám-tartományban az egyenletes, erőteljes gyorsulás érdekében.

### Hibrid 140V rendszer

A hibrid 140V rendszer egy motor-generátoregységből (MGU), egy 140 V-os lítiumion-akkumulátorból és egy 6 fokozatú automata sebességváltóból (AGS) áll. Az MGU biztosítja a tisztán elektromos hajtáshoz szükséges energiát, valamint az üzemanyag-takarékos gyorsításhoz szükséges elektromotoros rásegítést. Emellett elektromos áramot termel az akkumulátorok töltéséhez menet közben és lassításkor.

### Automata sebességváltó (AGS)

A 6 sebességű AGS egyesíti az automata sebességváltó kényelmét a kézi váltó érzékenységgel. Váltáskor az elektromotor teljesítményét is felhasználja a nyomatékhiány pótlására, így biztosítja az egyenletes gyorsulást.



## LÁGY HIBRID 48V

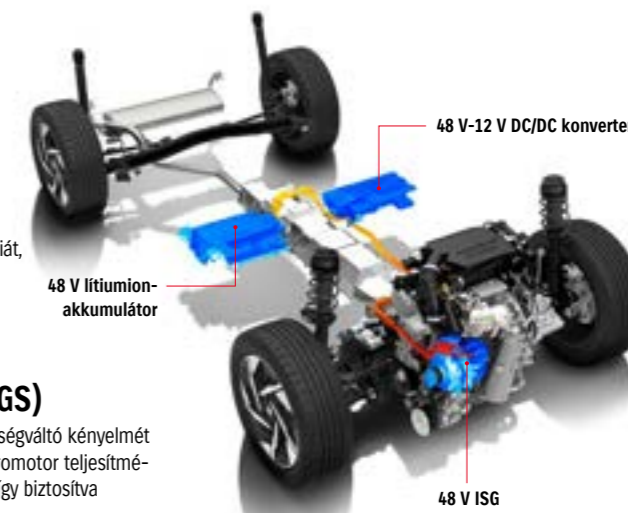

### 1.4 BoosterJet motor

Az 1,4 literes BoosterJet motor közvetlen üzemanyag-befecskendezéssel rendelkezik a magas üzemanyag-hatékonyság és teljesítmény érdekében, valamint egy intercoolerrel ellátott turbófeltöltővel van felszerelve az alacsony fordulatszámú nyomaték növelése érdekében.

### Lágy hibrid 48V rendszer

A könnyű és kompakt lágy hibrid 48V rendszer egy integrált indítógenerátort (ISG) és egy nagy hatékonyságú 48 V-os lítiumion-akkumulátort foglal magába, amely kiváló töltési és áramellátási teljesítményt nyújt. Az ISG a motor gyors és csendes újraindítása mellett elektromotoros rásegítést biztosít az üzemanyag-takarékos gyorsításhoz, és lassításkor áramot termel az akkumulátorok töltéséhez.

### 6 fokozatú manuális sebességváltó

A sebességfokozatok optimalizáltak az üzemanyag-hatékonyság és a lineáris teljesítményleadás érdekében, míg az egyenletes váltóművelet biztosítja, hogy a sebességváltó már egy könnyed érintéssel is pontosan kapcsolható legyen.



# Műszerfaldesign

A műszerfalat minden részletében úgy tervezték, hogy fokozza a vezetési élményt. A kezelőszervek ergonomikusan helyezkednek el a könnyű hozzáférés érdekében, míg a jól látható mérőórák és a sokféle adatot megjelenítő digitális kijelzők lehetővé teszik, hogy a kezelőszervek beállításait és a jármű alapvető, működéssel kapcsolatos információit egy szempillantással ellenőrizhesd.



Az Apple CarPlay az iPhone-nal és Sirivel együttműködve segít útbaigazítást kapni, telefonálni, zenét lejátszani, valamint üzeneteket küldeni és fogadni hangutasításokkal vagy a multimédia-rendszer érintőképernyőjét használva.



A vezető az Android Auto rendszer segítségével hangvezérléssel küldhet üzeneteket, kaphat útbaigazítást, vezérelheti a médiát és még sok más. Csak azt kell mondani, hogy „Héj Google”, vagy a kompatibilis autókban hosszan nyomva kell tartania a kormánykeréken lévő hangvezérlő gombot a kezdéshez.

Az Apple CarPlay™ a következő linken felsorolt országokban érhető el: <http://www.apple.com/ios/feature-availability/#applecarplay-applecarplay>  
További részleteket, valamint az Apple CarPlay™ szolgáltatással kompatibilis iPhone modellek és iOS verziók felsorolását a <http://www.apple.com/ios/carplay/> oldalon találod.

Az Android Auto™ a következő linken felsorolt országokban érhető el: <https://www.android.com/auto/>  
Az Android Auto kijelzőn történő használatához egy, legalább Android 8 vagy újabb rendszerrel rendelkező telefon, aktív adatelfizetés és Android Auto app szükséges.

Az Apple, Apple CarPlay, iPhone és Siri az Apple Inc. USA-ban és más országokban bejegyzett védjegyei.

A Google, Android, Android Auto, YouTube Music és más márkák a Google LLC védjegyei.

A Bluetooth® a Bluetooth SIG, Inc. bejegyzett védjegye. | A Wi-Fi a Wi-Fi Alliance® bejegyzett védjegye.



## 9 colos multimédia-kijelző

A kijelzővel rendelkező rendszer támogatja az okostelefon-csatlakozást USB-n és WiFi®-n keresztül, amely lehetővé teszi számos alkalmazás használatát az Apple CarPlay és az Android Auto™ applikációk segítségével. AM/FM rádióval rendelkezik, és Bluetooth® csatlakozást is kínál a zenelejátszáshoz és a kihangosított hívásokhoz. Emellett a rendszer 9 colos színes LCD-képernyője testre szabható, így a jármű működési paramétereivel kapcsolatos információk széles skálája jeleníthető meg, beleértve a hatótávolságot, a járműre vonatkozó figyelmeztető információkat és a tolatókamera videóképeit.



## Műszercsoport színes kijelzővel

A műszercsoport egy testre szabható 4,2 colos színes multiinformációs kijelzőt tartalmaz, amely valós idejű információkat mutat a jármű viselkedéséről és működéséről. A dinamikus kijelző ábrázolja a rendszerek és funkciók széles skáláját, beleértve az ALLGRIP vezetési módokat, a motor teljesítményét és nyomatékát, a hibrid rendszer energiaáramlását, az adaptív tempomat sebességét, a felismert közlekedési táblákat és még sok minden más.\*

\*A megjelenített elemek felszereltség szerint változnak.



# Szabadság összkerékhajtással





# Utastér-felszereltség

A hőmérséklet-szabályozott utastértől a panoráma napfénytetőn át a nagy méretű csomagtérig a Vitara számos kényelmi funkciót kínál, hogy még élvezetesebbé tegye az utazást. A kényelmes ülések részletgazdag textúrájú anyagokkal kárpitozottak, továbbá italtartók és tárolórekeszek állnak rendelkezésedre, hogy a fontos tárgyak mindig kéznél lehessenek.



## Automata klímaberendezés

Az optimális kényelem és a könnyű kezelhetőség érdekében a klímaberendezés automatikus hőmérséklet-szabályozással, elektronikusan szabályzott változó sebességű ventilátorvezérléssel és beépített LCD-kijelzővel rendelkezik, amely minden lényeges beállítást megjelenít.



## Középső kartámasz az első ülésnél

Az első középső csúsztatható kartámasz nemcsak a sofőr és az első utas kényelmét növeli, hanem egy tároló konzolt is tartalmaz a személyes tárgyak számára.

## Panoráma napfénytető

A kihajtható panoráma napfénytető belülről csúsztatható napellenzővel felszerelt, hogy szép időben kinyitva rengeteg friss levegő áramolhasson be a Vitarába.

## Könnyen hozzáférhető csomagtér

A csomagterajtó széles nyílása és alacsony küszöbmagassága megkönnyíti a be- és kirakodást. A csomagtérben kalaptartó található, amely a bepakolt holmit eltakarja, de ha nagy méretű tárgyak szállításához több helyre van szükség, akkor a 60/40 arányban osztott hátsó üléstámlák előrehajtásával a csomagtér kapacitása tovább növelhető.

# Fejlett vezetéstámogató rendszerek

A Vitara számos fejlett biztonsági és vezetéstámogató technológiával felszerelt, amelyek támogatják a sofőr és utasai biztonságos utazását. Bár a biztonságos, felelősségteljes vezetést nem lehet helyettesíteni, ezek a fejlett technológiák együttesen segítenek abban, hogy a vezetésre összpontosíthass, amíg el nem éred úti célodat.



\*A kamerák, érzékelők, a DMS kamera és DMS LED korlátozottan képesek érzékelni az akadályokat, sávokat, közlekedési táblákat és a járművezetőt. Kérjük, ne hagyatkozz kizárólag ezekre a rendszerekre. Mindig vezess biztonságosan! A járművek közötti ajánlott távolság a jármű sebességétől függően változik.



## Kombinált érzékelős vészfékasszisztens II (DSBS II)

A radar és a kamera a járművet közvetlenül vagy átlósan megelőző járművek, motorkerékpárok és gyalogosok észlelésére szolgál. Ha az ütközés lehetősége fennáll, a rendszer hang- és vizuális jelzéssel figyelmezteti a járművezetőt. Ha a sofőr nem fékez elég erősen, a fékasszisztens automatikusan bekapcsol, hogy segítsen lelassítani a járművet. Amennyiben megnő az ütközés valószínűsége, a rendszer automatikusan fékez, hogy csökkentse az ütközés erejét és mérsékelje a károkat.

A DSBS II működése: észlelési situációk

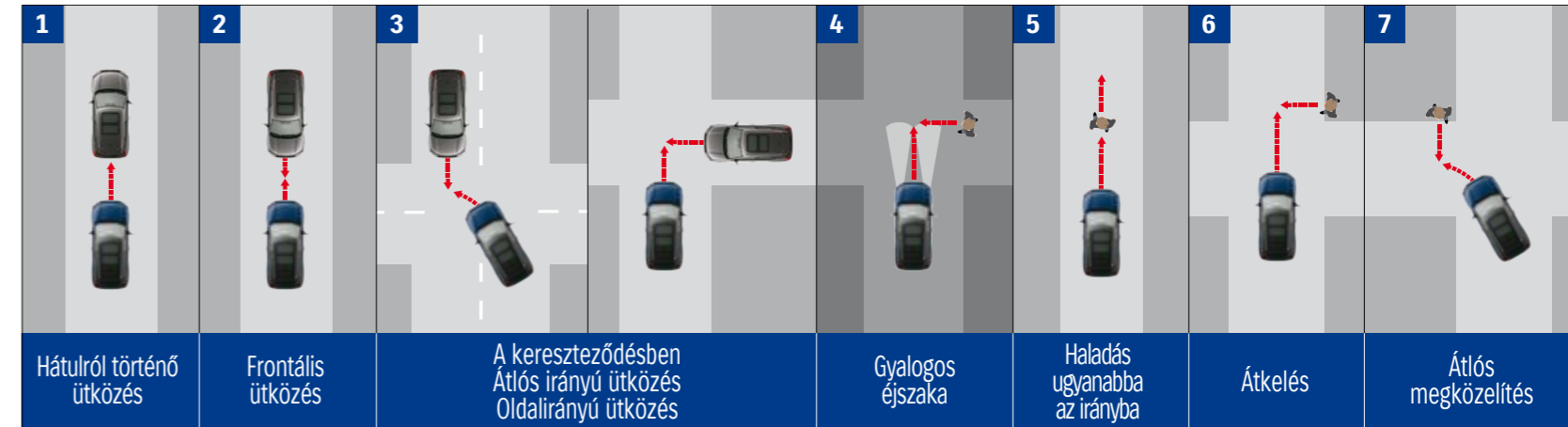

## Adaptív tempomat (ACC)

Az adaptív tempomat segít csökkenteni a vezető fáradtságát, legyen szó hosszú utakról vagy városi forgalomról, és a táblafelismerővel összekapcsolva segíti a kihelyezett sebességkorlátozások betartásában. Az ACC egyetlen mozdulattal bekapcsolható a kormányon található kapcsoló megnyomásával. Forgalomban való haladás közben a rendszer radarral és kamerával méri a távolságot az autó előtt haladó járműtől, és szükség szerint gyorsít vagy lassít a meghatározott követési távolság megtartásához. Ha az út az autó előtt tiszta, a rendszer fenntartja azt a sebességet, amellyel a gépkocsi a kapcsoló megnyomásakor haladt. (Az automata váltós modelleknél az adaptív tempomat kikapcsol, amikor a jármű megáll. A manuális sebességváltóval szerelt modelleknél az adaptív tempomat körülbelül 30 km/h vagy annál kisebb sebességnél kapcsol ki.)

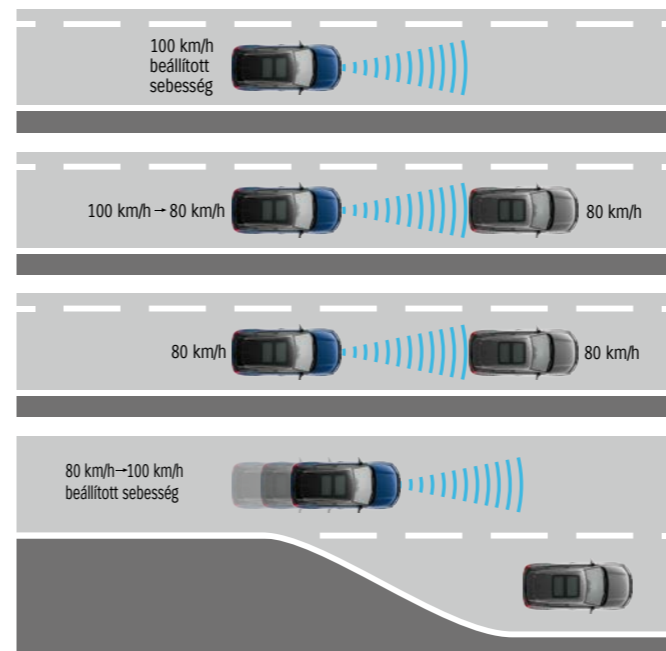

### 1. Állandó sebességtartás

Ha nincs a Vitara előtt jármű, az autó a sofőr által beállított sebességet tartja.

### 2. Lassításszabályozás

A sebesség az autó előtt haladó jármű sebességéhez igazodva csökken.

### 3. Járműkövető sebességszabályozás

A gépjármű a sebességet az előtte haladó jármű sebességéhez igazodva tartja fenn.

### 4. Gyorsításszabályozás

Ha az elől haladó jármű elhagyja a haladási sávot, és elegendő távolság van az előtte haladó másik járműtől, a Vitara automatikusan visszagyorsít a beállított sebességre.



## Sávtartó asszisztens (LKA)

Az adaptív tempomat aktiválásakor a sávtartó asszisztens segít a vezetőnek a járművel a sáv közepén maradni, és sávjelzések nem egyértelműek, a rendszer az előtte haladó jármű vezetési pályájából származó információkat használja fel.



## Sávelhagyást megelőző rendszer (LDP)

A sávelhagyást megelőző rendszer vezetés közben érzékeli a sávok bal és jobb oldali felfestéseit, és kiszámolja a jármű útvonalát. Ha a jármű a sofőr figyelmenlensége miatt kezd kitérni a sávból, a rendszer hangjelzéssel vagy a kormánykerék rezgésével figyelmezteti erre a vezetőt. Ha a rendszer úgy ítéli meg, hogy a sávelhagyás valószínűsége továbbra is fennáll, akkor kormányzásségséget végez, hogy a vezető visszatérhessen a sáv közepére.

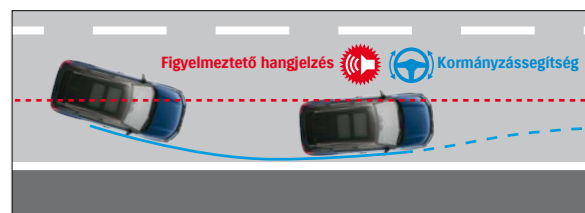

## Távolságifényszóró-asszisztens

Ha a fényszórók reflektor állásban vannak, és másik jármű jön szembe, vagy közeledik az autó előtt, vagy ha a gépkocsi jól megvilágított területen halad, a fényszórók automatikusan tompított fényre kapcsolnak. A fényszórók automatikusan visszaváltanak reflektorra, ha az autó előtt nincs másik vagy szembejövő jármű, vagy ha a környező terület gyengén megvilágított (csak 40 km/h feletti sebességnél aktív).

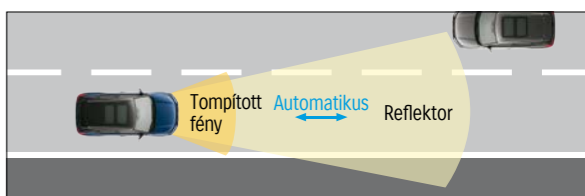



### Forgalmi jelzések felismerése (TSR) (Táblafelismerő)

Ez a rendszer a kamerát használja a közúti jelzőtáblák, például a sebességkorlátozó táblák és az előzési tilalmat jelző táblák észlelésére, és figyelmezteti a vezetőt a multiinformációs kijelzőn a táblák képének megjelenítésével. A sebességkorlátozó bekapcsolásakor a jármű sebessége automatikusan igazodik a beállított értékhez, hogy a járművezető a megengedett sebességhatáron belül maradhasson.

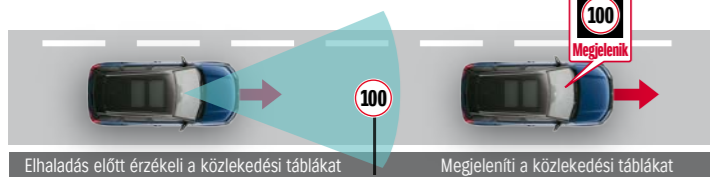

Közlekedési tábla típusa	Példák közlekedési táblákra
Sebességkorlátozó	Korlátozó:
	Jelző:
Sebességkorlátozás vége táblák	
Előzni tilos	

Közlekedési tábla típusa	Példák közlekedési táblákra
Stop	
Úton folyó munkák	
Gyalogosátkelés	
Kiegészítő jelzőtáblák	

A különböző joghatóságok közlekedési tábláinak sokfélesége miatt előfordulhat, hogy a TSR néhányat nem észlel.

# Fejlett rendszerek



### Holttérfelügyelő (BSM)

A holttérfelügyelő a hátsó lökhárítóban elhelyezett radarérzékelőket használja a jármű mindkét oldalán a hátsó holtterekben lévő, vagy azokhoz közeledő járművek észlelésére. Ha járművet észlel, egy figyelmeztető ikon jelenik meg a jármű felé közeledő oldal visszapillantó tükrében. Ha a sofőr bekapcsolja az adott oldal irányjelzőjét, az ikon villog és egy hangjelzés hallható.

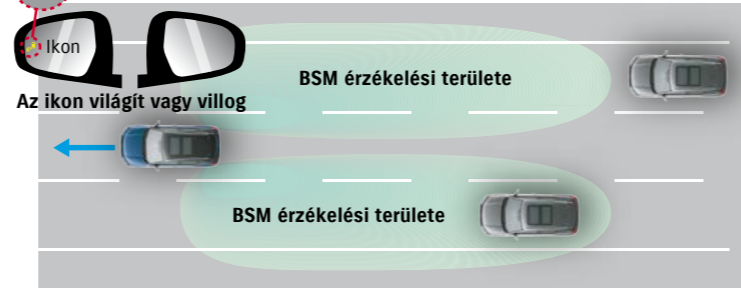

### Hátsó keresztirányú forgalom figyelmeztetés (RCTA)

A hátsó keresztirányú forgalom figyelmeztetés egy olyan kiegészítő biztonsági funkció, amely radarérzékelők segítségével észleli a balról vagy jobbról közeledő járműveket, és figyelmeztet azokra a parkolóhelyről vagy más helyről történő tolatáskor.



### Vezetőfigyelő rendszer (DMS)

A műszerfalba épített kamera figyeli a vezető szemét és arcát. Ha a rendszer azt érzékeli, hogy a vezető álmos, elalszik vagy félre néz az útról, figyelmeztető hangjelzést ad, és figyelmeztető üzenetet jelenít meg az információs kijelzőn.

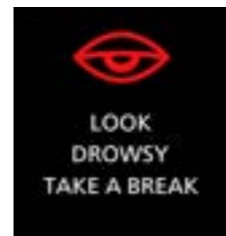

**Álmoságra való figyelmeztetés**  
A rendszer a szemhéjcsukódás mértékének és az ásitás gyakoriságának megfigyelésével érzékeli a járművezető álmoságát. Ha a rendszer az autót kb. 65 km/h vagy annál nagyobb sebességgel való haladása közben a gépjárművezető álmoságát észleli, hangjelzéssel és az információs kijelzőn megjelenő figyelmeztető üzenet megjelenítésével figyelmezteti a vezetőt, hogy tartson szünetet.

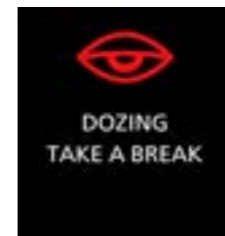

**Elalvásfigyelmeztetés**  
Ha a járművezető elalszik, és a rendszer azt érzékeli, hogy a sofőr szemei egy bizonyos időnél hosszabb ideig csukva vannak, miközben körülbelül 65 km/h vagy annál nagyobb sebességgel halad, a rendszer hangjelzéssel és az információs kijelzőn megjelenő figyelmeztető üzenettel figyelmezteti a gépkocsivezetőt, hogy tartson szünetet.

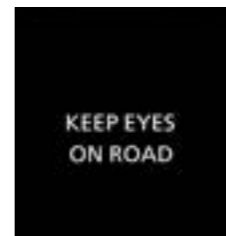

**Figyelmeztetés dekoncentrált vezetésre**  
Ha a rendszer azt észleli, hogy a járművezető egy bizonyos időtartamánál hosszabb ideig oldalra néz, miközben körülbelül 20 km/h vagy annál nagyobb sebességgel halad, hangjelzéssel és az információs kijelzőn megjelenő figyelmeztető üzenettel figyelmezteti a járművezetőt.

### Parkolószenzorok

Az első és hátsó lökhárítóknál található ultrahangos érzékelők parkoláskor érzékelik az akadályokat, és figyelmeztető hangjelzéssel jelzik az akadály közelségét.



### Hegymeneti elindulássegítő

Az emelkedőn való elindulásakor a hegymeneti elindulássegítő körülbelül két másodpercig megakadályozza a jármű visszagurulását, hogy a járművezetőnek legyen ideje a fékpedálról a gázpedálra lépni.



### eCall

Súlyos ütközés esetén az eCall rendszer automatikus üzenetet küld a jármű aktuális helyzetéről a segélyszolgálatoknak. A rendszer automatikusan aktiválódhat a járműbe épített érzékelők által egy ütközés után, vagy manuálisan is bekapcsolható, ha a jármű utasai megnyomják az S.O.S. gombot.



## SUZUKI connect

### Maradj kapcsolatban az autóddal

A SUZUKI CONNECT egy okostelefonos alkalmazás és szolgáltatáscsomag, amely lehetővé teszi a jármű távoli felügyeletét. Hétféle szolgáltatást kínál, hogy még kényelmesebbé és megnyugtatóbbá tegye a Vitara vezetésének élményét.

\*Kizárólag az Európában forgalmazott modellek esetében elérhető.



- Állapotértesítés
- Parkoló jármű helyadatai
- Vezetési előzmények
- Virtuális kerítés és Kijárástiltalom-riasztás
- Biztonsági értesítések
- Hibajelző értesítés
- Időszakos karbantartás / Visszahívási értesítés

# Szabadság összkerékhajtással



## Modellválaszték

### GLX



### GL+



### GL



## Külső színek

### Kéttónusú fényezés Kizárólag GLX és GL+ modellek



Indigókék gyöngyház ×  
Kozmikusfekete gyöngymetál



Élénkpiros ×  
Kozmikusfekete gyöngymetál



Napszálsárga gyöngymetál ×  
Kozmikusfekete gyöngymetál



Elefántcsont metál ×  
Kozmikusfekete gyöngymetál



Márványkék metál ×  
Kozmikusfekete gyöngymetál

### Egytónusú fényezés Minden modell



Kozmikusfekete gyöngymetál



Selymesezüst metál



Hűvös gyöngyházfehér



Titánszürke gyöngymetál



Ragyogófehér



