

FIX
4,9%
THM²

VADIÚJ DACIA DUSTER



most 7 199 000 Ft-tól
fix 4,9% THM-től!²



VADIÚJ DUSTER



LISTAÁR

MOTOR

| | ESSENTIAL | EXPRESSION | JOURNEY | EXTREME |
|--|-----------|------------|------------|------------|
| ECO-G 100 LPG-kalkulátor | 7 199 000 | 7 799 000 | 8 399 000 | 8 399 000 |
| TCe 130 | - | 8 449 000 | 9 049 000 | 9 049 000 |
| TCe 130 4x4 | - | 9 249 000 | 9 849 000 | 9 849 000 |
| HYBRID 140 | - | 9 799 000 | 10 399 000 | 10 399 000 |

A feltüntetett árak tartalmazzák a regisztrációs adót, az ÁFA-t és magyar forintban értendők.



KIEMELT AJÁNLATUNK

Tájékozódjon a gazdaságos **ECO-G (LPG)** technológia részleteiről!



MOBILIZE FINANCIAL SERVICES

Akár FIX 4,9% THM FORINT alapú finanszírozás¹



TUDJON MEG TÖBBET

Ismerje meg a **vadiúj Duster** minden részletét!

Jelen árlista **2024.07.01-től** visszavonásig vagy a készlet erejéig érvényes.

KÉT STÍLUS, ELTÉRŐ IGÉNYEKHEZ



Elegáns és kifinomult

- 18" könnyűfém keréktárcsa kéttónusú TAGASAN dizájn
- 10, 1"-os Media Nav Live online navigáció⁶
- Elektromos parkolófék
- Vezeték nélküli okostelefon-töltő

Utazzon kényelmesen minden nap a vadiúj Duster Journey-vel, amely minden szükséges felszereltséggel rendelkezik a városi kalandok leküzdéséhez!



Kalandokra tervezték

- 17" könnyűfém keréktárcsa félig kéttónusú TERGAN dizájn
- Moduláris hosszanti tetősínek
- YouClip 3in1 tartozék
- Extreme kárpitozás (könnyen tisztítható mikromintázatú kárpit)

Élvezze a szabadtéri tevékenységeket a vadiúj Duster Extreme kivittel, amelynek praktikus és hasznos megoldásai valódi élményé teszik a városon kívüli kalandokat!

FELSZERELTSÉG

ESSENTIAL EXPRESSION JOURNEY EXTREME

KÜLSŐ MEGJELENÉS

| | | | | |
|---|-----------|-----------|-----------|-----------|
| Hűtőrács fehér díszítéssel, fehér színű emblémával | • | • | • | • |
| Lökhárítók karosszéria színben | • | • | • | • |
| Starkle® karosszériavédő burkolatok | • | • | • | • |
| Első és hátsó lökhárító betétek: fekete / kőszürke színben | • / - | - / • | - / • | - / • |
| Külső kilincsek: fekete / karosszéria színben | • / - | - / • | - / • | - / • |
| Külső visszapillantók: fekete / kőszürke / rézbarna színben | • / - / - | - / • / - | - / • / - | - / - / • |
| Hosszanti tetősínek fekete színben | • | • | • | - |
| Moduláris hosszanti tetősínek fekete színben | - | - | - | • |
| Sötétített hátsó ablakok | - | - | • | • |
| 16" acél keréktárcsa | • | - | - | - |
| 17" könnyűfém keréktárcsa kéttónusú TERGAN dizájn | - | • | - | - |
| 17" könnyűfém keréktárcsa félig kéttónusú TERGAN dizájn | - | - | - | • |
| 18" könnyűfém keréktárcsa kéttónusú TAGASAN dizájn | - | - | • | - |
| 18" könnyűfém keréktárcsa félig kéttónusú TAGASAN dizájn | - | - | - | 150 000 |
| Metálfényezés: Terrakotta barna, Fekete gyémánt, Cédrus zöld, Sandstone | - | 200 000 | 200 000 | 200 000 |
| Metálfényezés: Palaszürke | 200 000 | 200 000 | 200 000 | 200 000 |
| Nem metálfényezés: Zuzmó szürke | 200 000 | 200 000 | 200 000 | 200 000 |
| Nem metálfényezés: Jégfehér | 0 | 0 | 0 | 0 |

BELSŐ MEGJELENÉS

| | | | | |
|--|-----------|-----------|-----------|-----------|
| Díszítőelemek a légbeömlőkön - fekete / acélszürke / rézbarna | • / - / - | - / • / - | - / • / - | - / - / • |
| Műszerfal és első könyöklők díszítése - fekete / farmerkék / khaki | • / - / - | - / • / - | - / • / - | - / - / • |
| Díszítés a váltókar körül - fekete / acélszürke | • / - | - / • | - / • | - / • |
| Ajtókilincsek: acélszürke | • | • | • | • |
| Textilkárpitozás: Essential / Farmervászon / Extreme | • / - / - | - / • / - | - / • / - | - / - / • |
| Gumiszőnyegek "domborzati" mintával (tartozék) | - | - | - | • |

AKTÍV ÉS PASSZÍV BIZTONSÁG

| | | | | |
|--|-------|--------|-------------|---------------|
| ABS blokkolásgátló AFU vészfékrásegítővel | • | • | • | • |
| Aktív vészfékező rendszer gyalogos és kerékpáros észleléssel (AEBS) | • | • | • | • |
| Követési távolságra figyelmeztető rendszer | • | • | • | • |
| ESC elektronikus menetstabilizáló rendszer | • | • | • | • |
| Emelkedőn elindulást segítő rendszer (HSA) | • | • | • | • |
| Lejtmeneti fékező rendszer (HDC) ² | • | • | • | • |
| Éberségfigyelő asszisztens | • | • | • | • |
| SOS vész hívás funkció (E-call) | • | • | • | • |
| Vezetőoldali / Utasoldali (kikapcsolható) légzsák | • / • | • / • | • / • | • / • |
| Oldallégzsákok és függőnylégzsákok | • | • | • | • |
| Piretechnikai övfeszítővel és överőhatárolóval felszerelt hárompontos biztonsági övek az első üléseken és a 2. ülésor szélső ülésein | • | • | • | • |
| Hárompontos biztonsági öv a 2. ülésor középső ülésén | • | • | • | • |
| ISOFIX rögzítési pontok a 2. ülésor szélső ülésein | • | • | • | • |
| Első és hátsó biztonsági övek bekapcsolására figyelmeztető jelzés | • | • | • | • |
| Biztonsági fejtámlák az első üléseken | • | • | • | • |
| Három fejtámla a 2. ülésor ülésein | • | • | • | • |
| My Safety gomb | • | • | • | • |
| Sávelhagyásra figyelmeztető és sávtartó rendszer | • | • | • | • |
| Hátsó parkolóradarak | • | • | • | • |
| Első és oldalsó parkolóradarak | - | - | CITY csomag | CITY csomag |
| Tolatókamera | - | • | • | • |
| Multi-view kamera | - | - | CITY csomag | CITY csomag |
| Holtterfigyelő rendszer | - | - | CITY csomag | CITY csomag |
| Elektromos parkolófék | - | - | • | TECHNO csomag |
| Keréknymás ellenőrző rendszer | • | • | • | • |
| Gumiabroncs javító készlet [Pötterék/Szükségpötterék esetén nincs.] | • | • | • | • |
| Pötterék [Kizárólag 4x4 verziók esetén érhető el.] | - | 70 000 | 70 000 | 70 000 |
| Szükségpötterék [ECO-G (LPG) verziókon nem elérhető. HYBRID 140 verziókon a Szükségpötterék opció később lesz elérhető.] | - | 70 000 | 70 000 | 70 000 |

• széria - nem rendelhető

VEZETÉS

| | | | | |
|---|---|---|---|---|
| Változó rásegítésű elektromos szervokormány | ▪ | ▪ | ▪ | ▪ |
| Magasságban és mélységben állítható kormány | ▪ | ▪ | ▪ | ▪ |
| Fedélzeti számítógép [ECO-G (LPG) verziókon is.] | ▪ | ▪ | ▪ | ▪ |
| Bőrhátasú kormány | ▪ | ▪ | ▪ | ▪ |
| Sebességkorlátozó táblákat felismerő rendszer, sebességtűllépésre való figyelmeztetéssel | ▪ | ▪ | ▪ | ▪ |
| Tempomat sebességszabályozó és -korlátozó funkcióval | ▪ | ▪ | ▪ | ▪ |
| All Road Info (dőlésszögek, nyomaték megoszlás, multi-view kamera és lejtmeneti fékező rendszer megjelenítése) ³ | - | ▪ | ▪ | ▪ |
| 4x4 Terrain Control vezetési mód választó (Eco/Auto/Snow/Mud-Sand/Off-Road Lock) ³ | - | ▪ | ▪ | ▪ |

LÁTHATÓSÁG

| | | | | |
|---|---|---|---|---|
| Dacia LED fénycsók elöl (nappali menetfény) | ▪ | ▪ | ▪ | ▪ |
| LED tompított fényszórók automatikus felkapcsolással | ▪ | ▪ | ▪ | ▪ |
| Automata távolsági fényszóróvezérlés | - | - | ▪ | ▪ |
| Automata ablaktörlők | - | ▪ | ▪ | ▪ |
| Első ködfényszórók | - | - | ▪ | ▪ |
| Fűthető hátsó ablak ablaktörlővel | ▪ | ▪ | ▪ | ▪ |
| Színezett üvegek | ▪ | ▪ | ▪ | ▪ |
| Sötétített hátsó ablakok | - | - | ▪ | ▪ |
| Elektromosan állítható és fűthető külső visszapillantó tükrök | ▪ | ▪ | - | - |
| Elektromosan állítható, fűthető és automatikusan behajtható külső visszapillantó tükrök | - | - | ▪ | ▪ |

KOMFORT

| | | | | |
|---|-------|-------|-------|-------|
| Távírányítós központi zár | ▪ | ▪ | ▪ | ▪ |
| Ajtózárak automatikus bezárása menet közben | ▪ | ▪ | ▪ | ▪ |
| Automata Dacia Kártya (kulcsnélküli nyitás-zárás és indítás) | - | - | ▪ | ▪ |
| Elektromos ablakemelők elöl (impulzív), becsípődésgátlóval | ▪ | ▪ | ▪ | ▪ |
| Elektromos ablakemelők hátul (impulzív), becsípődésgátlóval | - | ▪ | ▪ | ▪ |
| Beltér világítás elöl / hátul | ▪ / - | ▪ / ▪ | ▪ / ▪ | ▪ / ▪ |
| Type-C USB csatlakozó elöl: 1 db / 2 db | ▪ / - | - / ▪ | - / ▪ | - / ▪ |
| Type-C USB csatlakozó hátul (2 db) | - | ▪ | ▪ | ▪ |
| 12 V-os csatlakozó az utastérben (elöl) | ▪ | ▪ | ▪ | ▪ |
| 12 V-os csatlakozó a csomagtérben | - | - | ▪ | ▪ |
| Duplafenekű csomagtartó [4x4 és Hybrid verziók: Pótkerék/Szükségpótkerék rendelése esetén nem érhető el.] | - | - | ▪ | - |

ÜLÉSEK

| | | | | |
|--|---|-------------|-------------|-------------------|
| Magasságban állítható vezetőülés | ▪ | ▪ | ▪ | ▪ |
| Magasságban állítható vezetőülés, deréktámasszal és magasságban állítható utasülés | - | COLD csomag | COLD csomag | ▪ |
| Zárt középkonzol könyöklővel és tárolóval | - | ▪ | ▪ | ▪ |
| Csúsztatható / fix könyöklő a zárt középkonzolon | - | ▪ / - | - / ▪ | ▪ / TECHNO csomag |
| Tárolózsébek az első ülések hátoldalán | - | ▪ | ▪ | ▪ |
| 1/3-2/3 arányban ledönthető hátsó üléstámlák | ▪ | ▪ | ▪ | ▪ |

FŰTÉS - SZELLŐZÉS

| | | | | |
|--|---|-------------|-------------|-------------|
| Fűtés és szellőzés belső levegő-keringtetéssel | ▪ | ▪ | ▪ | ▪ |
| Manuális klímaberendezés | ▪ | ▪ | - | - |
| Automata klímaberendezés (egyzónás) | - | - | ▪ | ▪ |
| Ülésfűtés az első üléseken | - | COLD csomag | COLD csomag | COLD csomag |
| Kormányfűtés | - | COLD csomag | COLD csomag | COLD csomag |

▪ széria - nem rendelhető

FELSZERELTSÉG

ESSENTIAL EXPRESSION JOURNEY EXTREME

RÁDIÓK, MULTIMÉDIA

| | | | | |
|--|---|-----------------------|---|---------------|
| Indukciós okostelefon-töltő | - | - | • | TECHNO csomag |
| Media Control: DAB rádió, Bluetooth® kihangosító és zenelejátszás, 1 USB-C csatlakozó, telefontartó, 4 hangszóró, kormány alatti vezérlés + okostelefonos alkalmazás | • | - | - | - |
| MEDIA DISPLAY: 10,1" multimédia kijelző gyári navigáció nélkül , DAB rádió, Bluetooth® kihangosító és zenelejátszás, 2 USB-C csatlakozó, 4 hangszóró, kormány alatti vezérlés + vezeték nélküli okostelefon-tükrözés ⁴ | - | • | - | • |
| MEDIA NAV LIVE: 10,1" multimédia kijelző gyári navigációval ⁵ , DAB rádió, Bluetooth® kihangosító és zenelejátszás, 2 USB-C csatlakozó, 6 hangszóró, 3D Arkamys® hangzás, kormány alatti vezérlés + vezeték nélküli okostelefon-tükrözés ⁴ | - | 250 000 | • | TECHNO csomag |
| Európa térkép 8 évig ingyenesen frissíthető térképcsomaggal ⁵ | - | MEDIA NAV LIVE esetén | • | TECHNO csomag |

CSOMAGOK

| | | | | |
|---|---|---------|---------|---------|
| CITY csomag: Holttérfigyelő, Parkolóradarak elöl és kétoldalon, Multi-view kamera | - | - | 200 000 | 200 000 |
| TECHNO csomag: Elektromos parkolófék, MEDIA NAV LIVE, Indukciós okostelefon-töltő | - | - | • | 300 000 |
| COLD csomag: Ülészűtés, Kormányfűtés, Magasságban állítható első utasülés, Deréktámasz a vezetőülésben | - | 150 000 | 150 000 | - |
| COLD csomag: Ülészűtés, Kormányfűtés | - | - | - | 150 000 |

• széria - nem rendelhető

² Kizárólag a 4x4 verziók esetében érhető el, kivéve Extreme felszereltségen, ahol a Lejtmeneti fékező rendszer 4x2 hajtással is a szériafelszereltség része.

³ Kizárólag a 4x4 verziók esetében érhető el.

⁴ Kompatibilis az Apple CarPlay™ és Android Auto™ alkalmazásokkal. Az Android Auto™ a Google Inc., az Apple CarPlay™ az Apple Inc. védjegye.

⁵ A térképek által lefedett országokról, illetve területekről érdeklődjön a márkakereskedésben. A térképcsomag frissítése automatikusan történik! A navigáció funkció csak a gyári csomagok megrendelése esetén érhető el, utólagosan nem telepíthető.

⁶ A gyári navigációs alkalmazás menürendszere és hangalapú navigációja magyar nyelven **átmenetileg nem elérhető**, ezt a funkciót egy 2024. őszi tervezett távoli, automatikus (FOTA) frissítés fogja aktiválni.



Mindig naprakész térképek és valós idejű közlekedési információk a **10,1"-os színes érintőképernyőn**, online szolgáltatások, **vezeték nélküli okostelefon-tükrözés** Apple és Android rendszerekhez, 3D Arkamys® hangrendszer, válogatott és személyre szabott alkalmazások... Fedezze fel az új **Media Nav Live multimédia rendszerünket**⁶!

SZÍNEK



Jégfehér



Zuzmó szürke

Nem metálfény

Metálfény



Palaszürke



Sandstone



Cédrus zöld



Terrakotta barna



Fekete gyémánt

KÁRPITOK

Essential
(szériafelszereltség)



Essential
textilkárpitozás

Expression
(szériafelszereltség)



Farmervászon
textilkárpitozás

Journey
(szériafelszereltség)



Farmervászon
textilkárpitozás

Extreme
(szériafelszereltség)

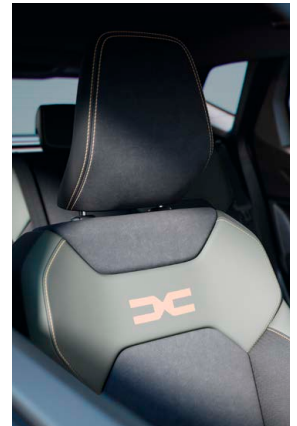

Extreme
textilkárpitozás

FELNIK

Essential
(szériafelszereltség)



16" acél keréktárcsa

Expression
(szériafelszereltség)



17" könnyűfém
keréktárcsa kéttónusú
TERGAN dizájn

Journey
(szériafelszereltség)



18" könnyűfém
keréktárcsa kéttónusú
TAGASAN dizájn

Extreme
(szériafelszereltség)



17" könnyűfém
keréktárcsa félig
kéttónusú TERGAN
dizájn

Extreme
(opció)



18" könnyűfém
keréktárcsa félig
kéttónusú TAGASAN
dizájn

MINDIG BIZTONSÁGBAN



Aktív vészfékező rendszer

Időnként nem elég a figyelem és a jó reakcióképesség. De mindig számíthat a vadiúj Dusterre, hogy elkerülje, vagy enyhítse a koccanásokat. Az autó érzékeli az ütközésveszélyt, és ha nem reagál vagy nem elég gyorsan, a rendszer bekapcsol és optimalizálja a fékhatást. A járművek mellett a gyalogosokra és a kerékpárosokra is figyel a vadiúj Duster.

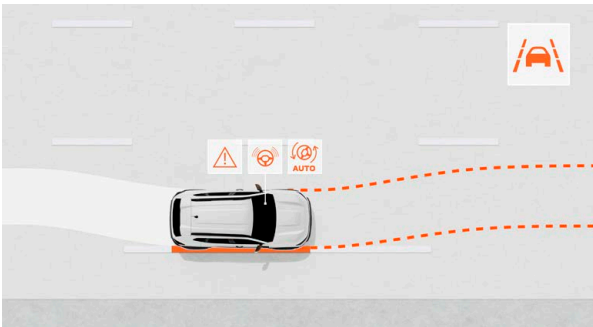

Sávelhagyásra figyelmeztető és sávtartó rendszer

A legnagyobb biztonságot a megelőzés jelenti, így a vadiúj Duster már belépő szinten is figyelmezteti Önt sávelhagyás esetén, és aktiválja a sávtartó rendszert, hogy az autó biztonságosan követhesse a kijelölt útját.

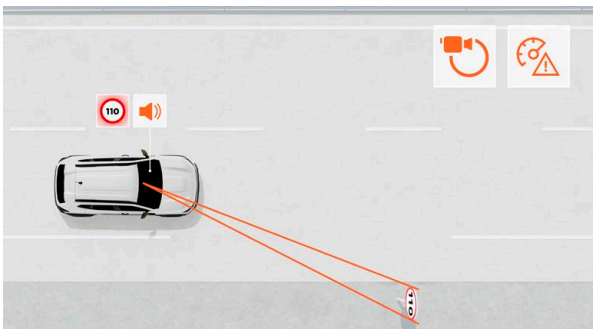

Közúti táblák felismerése és sebesség túllépésre figyelmeztetés

A vadiúj Duster a műszerfalán hívja fel figyelmét a sebességkorlátozásokra, mivel olyan kamera található a szélvédő mögött, amely felismeri a közúti táblákat.

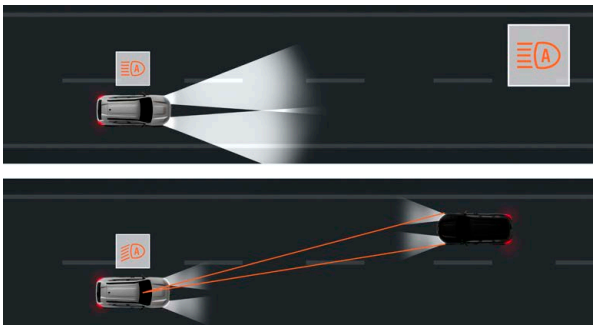

Automata távolsági fényszóróvezérlés

Ez a rendszer is a szélvédő mögött lévő kamerát használja a közlekedési tábla felismerő rendszerhez hasonlóan. A rendszer elemzi a fényviszonyokat és ennek megfelelően be- és kikapcsolja a távolsági fényszórót.

YOUCLIP RÖGZÍTÉSI RENDSZER

A YouClip egy vadonatúj, az autóban akár 6 rögzítési ponttal rendelkező rendszer, amelyet használhat telefonja felfogatására vagy a 3in1 (lámpa, akasztó, pohártartó) tartozék elemeinek elhelyezésére; illetve számos más hasznos kiegészítő is elérhető, amelyeket könnyedén elhelyezhet az autója utas- és csomagterében.

- Az első fejtámlák hátsó részére további két YouClip rögzítési pont szerelhető fel
- Több lehetőség a különböző igényekre:
 - 3in1 tartozék
 - Tablettartó
 - Zseb
 - Akasztó
 - Lámpa



G+ GARANCIAKITERJESZTÉS ÉS EASY SERVICE KARBANTARTÁS⁷

| | ECO-G 100 | TCe 130 | HYBRID 140 |
|--|------------------------------------|---------|------------|
| G+ 5 év / 100 000 km | széria | | |
| G+ 5 év / 150 000 km 200 000 km | 180 000 275 000 | | |
| G+ 6 év / 100 000 km 150 000 km 200 000 km | 165 000 225 000 320 000 | | |
| G+ 7 év / 100 000 km 150 000 km 200 000 km | 225 000 280 000 385 000 | | |
| EASY SERVICE karbantartás 5 év / 100 000 km | 525 000 | | |
| EASY SERVICE karbantartás 6 év / 100 000 km | 735 000 | | |
| EASY SERVICE karbantartás 7 év / 100 000 km | 855 000 | | |

⁷ Az EASY SERVICE karbantartási szerződések magukban foglalják a G+ garanciakiterjesztést is, valamint további futásteljesítményre vonatkozó termékek is elérhetőek. A tájékoztatás nem teljes körű, és nem minősül ajánlattételnek. A G+ és EASY SERVICE szolgáltatások részletes feltételeiről érdeklődjön a Dacia márkakereskedésekben! A szolgáltatások elérhetősége és terjedelme országonként eltérhet, és bármikor módosítható.

GYÁRI TARTOZÉKOK⁸

Tetőcsomagtartó



75 kg terhelhetőséggel
(rögzítő hevederekkel együtt)

357 990 Ft

Oldalsó fellépő szett



Oldalfellépők, oldalfellépő tartókonzol

300 990 Ft

YouClip tartozékok



Válasszon a YouClip rögzítő pontjaira
elhelyezhető különböző tartozékok közül

YouClip 3in1 tartozék **22 990 Ft**

YouClip Zseb **21 990 Ft**

Tetődoboz



Dacia merevfallú tetődoboz - 400 l

182 990 Ft

⁸ A feltüntetett árak az RN Hungary Kft. ajánlott árai, a tartozékok és tartozék csomagok beszerelési munkadíjáról érdeklődjön a Dacia márkakereskedésekben!

ÚJ TCE 130 MOTORIZÁCIÓ

Az új, Tce 130 motor a 48 V mild-hibrid technológiával az egyedüli motor négykerék-meghajtásnál, valódi előnyt jelent terepen közlekedéskor. A 48 V mild-hibrid technológia támogatást nyújt a Tce 130 motornak a leginkább energiaigényes pillanatokban, mint az elindulások, a visszagyorsítások, az emelkedők vagy akár a lejtők...

- **48 V mild-hibrid rendszer** 6 fokozatú manuális sebességváltóval párosítva
- Új, 3 hengeres, 1,2 l-es motor **230 Nm nyomatékkal** már 2250 ford./perctől
- Ideális mild-hibrid megoldás terepezésre, mert **alacsonyabb tömeget** jelent (egy HEV-hez képest) és kisebb CO₂-kibocsátást biztosít
- Négykerék-meghajtásnál **rövidebb áttételezésű és nagyobb nyomatékot biztosító sebességváltóval**



VALÓDI TEREPIJÁRÓ

Akár 217 mm-es hasmagasság, 30°-nál nagyobb terepszögek a lejtők megmászásához (összkerék-hajtással) és karcálló anyagokkal: az SUV DNS-hez továbbra is hűen a vadiúj Duster kiváló terepképességekkel rendelkezik. A vadiúj Duster 4x4-es verziókon elérhető vezetési mód választóval, pillanatok alatt megbirkózik bármilyen helyzettel!



Eco & Auto Mode: mindennapi kényelem és hatékonyság

Snow & Mud-Sand Mode: ESC, ABS és kipörgésgátló egyedire hangolva

Off-road Lock Mode: állandó összkerék-hajtás a megfelelő tapadásért

ÚJ HYBRID 140 MOTORIZÁCIÓ

A vadiúj Duster HYBRID 140 nem forgatja fel a mindennapi szokásait. Nincs szükség hálózatról tölteni, az akkumulátor önmagát tölti menetközben. Ideális motor ha főleg a városi forgalomban használja autóját és olyan elektromos meghajtást szeretne, amely nem jelent változást mindennapjaiban.

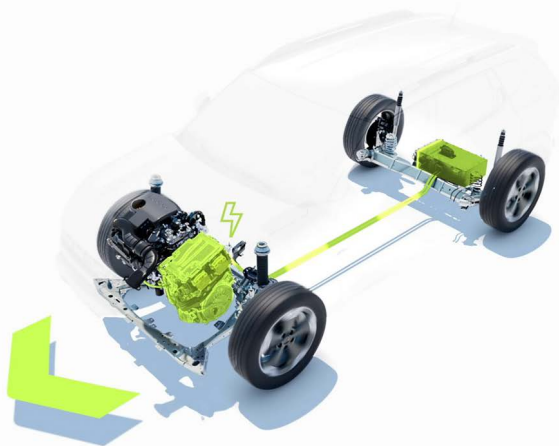

- A több üzemmódot támogató **automata váltó** kényelmes városi használatot kínál és garantálja a tisztán elektromos elindulást
- A **B üzemmód** növeli a fékezőerőt lassításkor és az energiavisszanyerést
- Akár **900 km** hatótávolság (WLTP)
- A vezetési idő **80%-a** elektromos módban
- Akár **40%-kal csökkentheti az üzemanyag-fogyasztást** városban



Teljesen elektromos



Több üzemmód



Takarékos



Teljesítmény



Kis költségek

MŰSZAKI ADATOK

| | ECO-G 100 | TCe 130 4x2 // 4x4 | HYBRID 140 |
|---|--|-----------------------------------|--|
| MOTOR | | | |
| Károsanyag-kibocsátási norma / Mérési ciklus | Euro 6 / WLTP | Euro 6 / WLTP | Euro 6 / WLTP |
| Hengerűrtartalom (cm ³) | 999 | 1 199 | 1 598 |
| Befecskendezés típusa | többpontos, közvetett, turbó | közvetlen, turbó | többpontos, közvetett |
| Hengerek/szelepek száma | 3/12 | 3/12 | 4/16 |
| Üzemanyag | benzin (LPG-gáz) | benzin 48 V mild hibrid | benzin 200 V full hybrid |
| Furat x löket (mm) | 72,2 x 81,34 | 75,5 x 89,3 | 72,2 x 81,34 |
| Maximális teljesítmény (kW / LE) | 67 / 91 (74 / 100) | 96 / 130 | 104 / 140 [csak benzinmotor: 69 / 94] |
| - motorfordulatnál (ford./perc) | 4 400 - 4 900 (4 600 - 5 000) | 4 500 - 5 500 | 5 600 |
| Maximális nyomaték | 160 (170) | 230 | 148 (benzin) |
| - motorfordulatnál (ford./perc) | 2 200 - 3 750 (2 000 - 3 500) | 2 100 - 3 500 | 3 600 |
| Stop & Start rendszer | igen | igen - vitorlázó funkcióval | - |
| Részecskeszűrő (FAP) | igen | igen | igen |
| SEBESSÉGVÁLTÓ | | | |
| Sebességváltó típusa | 6 sebességes manuális | 6 sebességes manuális | 4 sebességes több módú automata |
| KORMÁNYZÁS | | | |
| Fordulókör átmérője járdák között (m) | | 10,86 | |
| Kormányfordulatok száma | | 2,8 | |
| FÉKEK | | | |
| Elöl: hűtött tárcsafék átmérő (mm) | 280 | 280 // 296* / 280** | 296 |
| Hátul: dobfékek* (") / tárcsafékek** (mm) | 9 / 280 | 9 / 280 | 9 / 280 |
| *manuális parkolófék esetén; **elektromos parkolófék esetén | | | |
| FUTÓMŰVEK | | | |
| Első futómű | McPherson típusú háromszög alakú alsó lengőkarral | | |
| Hátsó futómű | 4x2: csatolt lengőkaros, rugalmas hátsó híd 4x4: McPherson típusú több lengőkaros | | |
| GUMIABRONCSOK | | | |
| Gumiabroncsok (méretek) | 215/70 R16 100H 215/65 R17 99H 215/60 R18 98H | | 215/65 R17 99H 215/60 R18 98H |
| TÉRFOGATOK (VDA) | | | |
| Üzemanyagtartály űrtartalma (liter) | 50 (LPG: 51) | 50 // 55 | 50 |
| TELJESÍTMÉNYEK | | | |
| Legnagyobb sebesség (km/h) | 163 (LPG: 168) | 180 | 160 |
| Gyorsulás 0-100 km/óra (s) | 14 (LPG: 13,2) | 9,9 // 11,0 | 10,1 |
| FOGYASZTÁS ÉS KIBOCSÁTÁS (WLTP értékek)*** | | | |
| Vegyes fogyasztás (l/100 km) | 6,5 (8,0 - 8,1) | 5,5 // 6,0 - 6,1 | 5,0 - 5,1 |
| CO ₂ -kibocsátás (g/km) | 147 (126 - 127) | 123 - 124 // 135 - 137 | 113 - 114 |
| Zajszint (dB) | 69 | 68 | 68 |
| TÖMEGEK | | | |
| Menetkész tömeg (vezető nélkül) | 1 276 - 1 308 | 1 304 - 1 346 // 1 390 - 1 436 | 1 304 - 1 346 |
| Hasznos teherbírás (min. / max.) | 457 - 489 | 454 - 496 // 459 - 505 | 454 - 496 |
| Max. megengedett össztömeg | 1 765 | 1 800 // 1 895 | 1 870 |
| A járműszerelvény max. megengedett tömege | 2 965 | 3 300 // 3 395 | 2 620 |
| Fékezetlen utánfutó max. megengedett tömege | 675 | 685 // 730 | 725 |
| Fékezett utánfutó max. megengedett tömege | 1 200 | 1 500 | 750 |
| Tető megengedett terhelhetősége | 80 | 80 | 80 |

*** Az üzemanyag-fogyasztásra és CO₂-kibocsátásra vonatkozó adatok meghatározása a Bizottság (EU) 2017/1151 rendeletében előírt WLTP vizsgálati eljárással történt. Bővebb információkért keresse fel a www.dacia.hu/wltp oldalt. Az új személygépkocsi fajlagos üzemanyag-fogyasztási és CO₂-kibocsátási adatai megtalálhatóak az üzemanyag-gazdaságossági ismertetőben, amely ingyenesen hozzáférhető minden eladási helyen és a fogyasztóvédelmi hatóságnál. Az általános fogyasztás eltérhet ezen értékektől a vezetési stílus, a gépkocsi terhelése, az időjárási viszonyok továbbá az útvonalválasztás függvényében. **Homologizáció alatt álló, nem végleges adatok!**

STARKLE®

A Starkle® az első nem fényezett külső újrahaznosított anyag, amely mintázata miatt dizájnelemként is szolgál a vadiúj Duster különböző pontjain:

- polipropilénből készült kompozit anyag és akár 20%-ban újrahaznosított műanyagokat tartalmaz,
- ütésálló, karcálló és mindemellett még könnyen is tisztítható - semmilyen kompromisszummal nem jár.



MÉRETEK (mm)

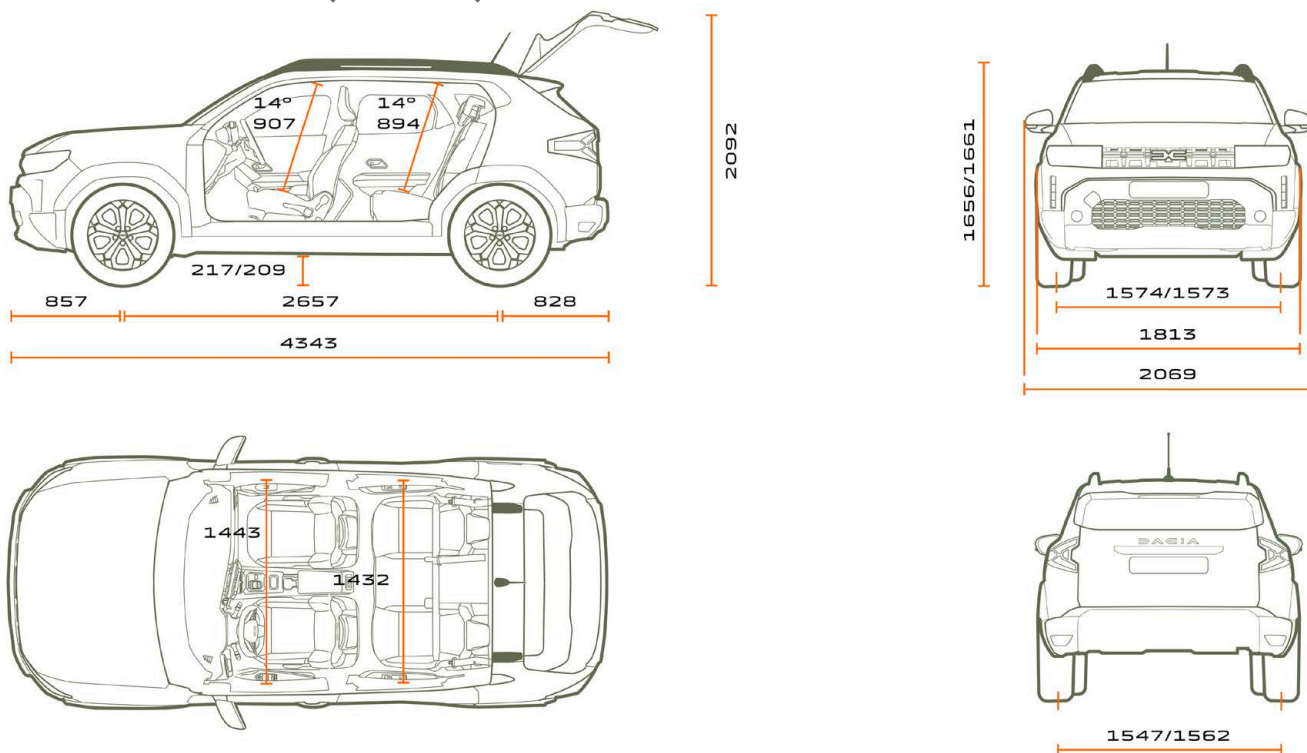

MÉRETEK

| | 4x2 // 4x4 |
|--|--------------------------------|
| Tengelytáv (mm) | 2 657 // 2 658 |
| Teljes hosszúság (mm) | 4 343 |
| Szélesség külső visszapillantó tükrök nélkül / tükrökkel (mm) | 1 813 / 2069 |
| Terheletlen jármű magassága hosszanti tetősínnel / tetősínek nélkül (mm) | 1 616 / 1 656 // 1 621 / 1 661 |
| Terheletlen jármű magassága nyitott csomagterajtóval (mm) | 2 092 // 2 095 |
| Terheletlen jármű rakodási magassága (mm) | 754 |
| Hasmağasság terheletlenül (mm) | 209 // 217 |
| Első terepszög | 24° // 31° |
| Hátsó terepszög | 36° |
| Ajtók száma | 5 |
| Beltér szélessége könyökmagasságban elöl / hátul (mm) | 1 443 / 1 432 |
| Beltér szélessége vállmagasságban elöl / hátul (mm) | 1 396 / 1 376 |
| Térdhely (mm) | 204 |
| Csomagtér hossza (mm) | 963 |
| Csomagtérnyílás legnagyobb szélessége (mm) | 991 |

CSOMAGTÉR TÉRFOGAT (liter, VDA)

| | |
|--|-------------------------------|
| Csomagtartó térfogata (dm ³ - VDA szabvány, pótkerék nélkül) 4x2 / 4x4 / LPG / Hybrid | 472 / 455 / 439 / 414 |
| Csomagtartó térfogata (liter - pótkerék nélkül) 4x2 / 4x4 / LPG / Hybrid | 594 / 546 / 513 / 496 |
| Csomagtartó maximális térfogata (dm ³ - VDA szabvány, pótkerék nélkül) 4x2 / 4x4 / LPG / Hybrid | 1 373 / 1 323 / 1 340 / 1 302 |
| Csomagtartó térfogata (liter - pótkerék nélkül) 4x2 / 4x4 / LPG / Hybrid | 1 696 / 1 648 / 1 615 / 1 595 |

¹ A feltüntetett 7 199 000 Ft-os indulóár vadiúj Dacia Duster Essential ECO-G 100 verzióra vonatkozik 2024. április 25-től és visszavonásig érvényes.

Jelen finanszírozási ajánlat kizárólag az Euroleasing Zrt. mint finanszírozást nyújtó társaság (továbbiakban: finanszírozó) forint alapú, rögzített kamatozású, zártvégű pénzügyi lízing ajánlata, amely minimum 20% kezdő lízingdíj, valamint 24 hónap futamidő esetén érvényes. A folyósítás feltétele a pozitív hitelbírálat. Az ügyfelet terheli zártvégű pénzügyi lízing esetén a gépjármű tulajdonjogának a futamidő végén történő megszerzésére tekintettel fizetendő visszerthes vagyonszerzési illeték, mely a gépjármű forgalomba helyezésekor esedékes. A THM meghatározása az aktuális Üzletszabályzatban foglalt feltételek, illetve hatályos jogszabályok figyelembevételével történik, a feltételek változása esetén ennek mértéke módosulhat. A konkrét ajánlatban és szerződésben a THM megjelenítése finanszírozó részéről a jogszabály rendelkezései szerint legalább 1 tizedesjegyre kerekítve történik. A finanszírozó az Üzletszabályzatban feltüntetett díjak érvényesítésére jogosult, továbbá a finanszírozással kapcsolatban, harmadik személy részére fizetendő költségeket jogosult az ügyfélre tovább hárítani. Hitelbiztosítéki nyilvántartásba vételi díj: 7.000 Ft. **THM: 4,9%**. A THM nem tükrözi a finanszírozás kamatkockázatát és nem tartalmazza a casco biztosítás díját. **A finanszírozás teljes futamideje alatt Casco biztosítás fenntartása szükséges.** Az akció vadiúj Dacia Duster személygépjárművekre érvényes. A tájékoztatás nem teljes körű és nem minősül szerződéses ajánlatnak, továbbá a finanszírozó fenntartja a finanszírozási kondíciók változtatásának, valamint az akció visszavonásának jogát. Az akció 2024. április 25-től visszavonásig tart.

Reprezentatív példa zártvégű pénzügyi lízing esetén rögzített kamatozással: A példa számítás eltér a THM rendeletben foglalt feltételektől, mivel azon feltételekkel a finanszírozó nem nyújt finanszírozást: Bruttó vételár*: 7.199.000,-Ft, futamidő: 24 hónap, finanszírozott összeg: 3.000.000,-Ft, havi törlesztő részlet 131.042,-Ft, bruttó önerő kalkulált összege: 4.199.000,-Ft, THM: 4,9%, rögzített kamatozású ügyleti kamat: 4,56%, lízingbevevő által fizetendő teljes összeg: 3.145.008,-Ft, casco biztosítás megkötése és fenntartása mellett. *Regisztrációs adót tartalmazza.

* **A garancia 5 év vagy 100 000 km, a megadott időtartam és futásteljesítmény közül a korábbi elérésig.** A garancia részletes feltételeit a DACIA Általános Jótállási Feltételek és a G+ Általános Szerződési Feltételek tartalmazzák. A szerződéses jótállás a fogyasztónak a jogszabályból eredő jogait nem érinti.

A feltüntetett árak tartalmazzák a regisztrációs adót, az ÁFA-t és magyar forintban értendők. A kiadványban szereplő képek illusztrációk. A gépjárművek elérhetősége, a műszaki adatok és megoldások, valamint a felszereltségek országokként eltérhetnek. A gépjárművek felszereltségét, az árakat és egyéb feltételeket bármikor egyoldalúan módosíthatjuk. A feltüntetett adatok tájékoztató jellegűek és nem minősülnek ajánlattételnek. A pontos, teljes és részletes tájékoztatás érdekében keresse fel az Önhez legközelebbi Dacia Márkakereskedést! Az RN Hungary Kft. a nyomdai hibákból, az adatok pontatlanságából és a módosításokból eredő tévedésekért való felelősségét kizárja.